

Vis autoperceuse
Acier inoxydable

FICHE TECHNIQUE

Bardages métalliques

JT3-STS-2-6.0x28

Application :

Fixation de panneaux de façade sur ossatures acier ou aluminium (≤ 2 mm)

Description :

- Vis Ø 6.0 x 28 mm à tête fraisée ultra large de 14.5 mm.
- Finition brute

Matière et Revêtement :

- Vis auto-perceuse
- Acier inoxydable A2

Données Techniques :

- **Capacité de perçage** $t_1 + t_2 = 2$ mm

(t_1 étant l'épaisseur du panneau)

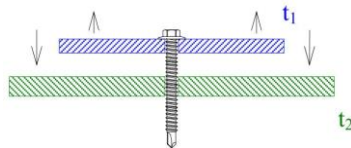

- **Capacité de serrage :**

	Ø 6.0 x 28
Mini - Maxi	0 - 13 mm

JT3-STS-2-6.0x28

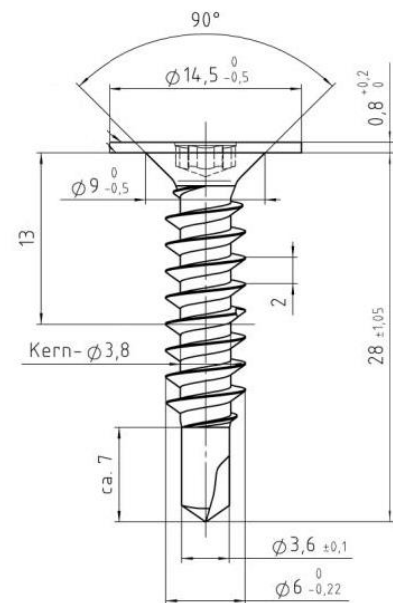

Empreinte Torx® T25

