

Vis autoperceuse
Acier inoxydable

FICHE TECHNIQUE

Membre associé d' **artema**

Bardages

JT4-ST5-3-5.5xL

JT4-ST5-3-5.5 x 32

Application :

Fixation de panneaux de façade sur ossature aluminium (≤ 3 mm)

Description :

- Vis $\varnothing 5,5$ x 32 mm à tête fraisée ultra large de 14 mm.
- Finition brute

Matière et Revêtement :

- Vis auto-perceuse
- Acier inoxydable A2

Données Techniques :

- **Capacité de perçage** $t_1 + t_2 = 3$ mm

(t_1 étant l'épaisseur du panneau)

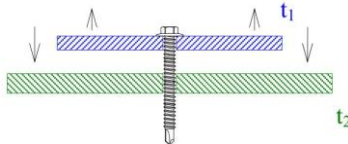

- **Capacité de serrage :**

	$\varnothing 5.5$ x 32
Mini - Maxi	0 - 24 mm

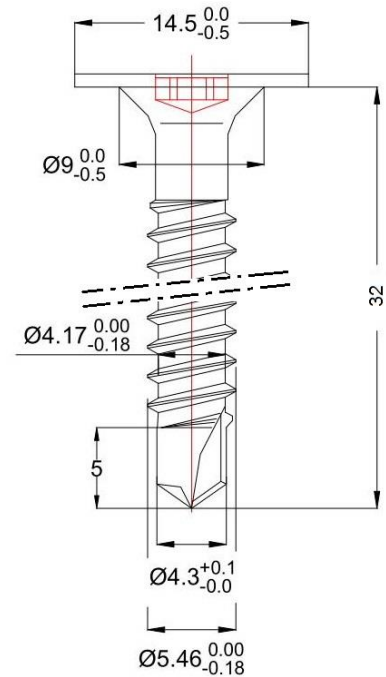

Empreinte Torx® T25



Résistance caractéristique d'assemblage à l'arrachement Pk selon le support :

Epaisseur du support (mm)	Pk (en kN)
Aluminium Nuance 6063T66	3.51